

Cronos[®]

H E A T E R S

CRONOS CARBON

PANEL GRZEWCZY NA PODCZERWIĘŃ

IR PANEL HEATER

P800 / P1000



INSTRUKCJA OBSŁUGI USER MANUAL



Przeczytaj uważnie niniejszą instrukcję przed uruchomieniem lub użyciem urządzenia. Instrukcję należy zawsze przechowywać w bezpośrednim sąsiedztwie urządzenia lub w miejscu jego użycia!

Przeczytaj wszystkie ostrzeżenia dotyczące bezpieczeństwa i wszystkie instrukcje.

Read this manual carefully before starting or using the device. Always store the manual in the immediate vicinity of the device or its site of use!

Read all safety warnings and all instructions.

PRZECZYTAJ UWAŻNIE INSTRUKCJĘ

Przeczytaj i stosuj wszystkie instrukcje wymienione w tym dokumencie. Zachowaj instrukcję, aby móc do niej wrócić w przyszłości, jeśli zaistnieje taka potrzeba. Nie pozwalaj nikomu, kto nie zapoznał się z tą instrukcją, montować, uruchamiać, regulować ani obsługiwać grzejnika.



Ostrzeżenie

Aby uniknąć przegrzania, nie przykrywaj niczym urządzenia!



Ostrzeżenie

Niektóre części tego produktu mogą się silnie nagrzewać i powodować oparzenia. Należy zachować szczególną ostrożność w obecności dzieci i osób wrażliwych na działanie ciepła, bądź niewrażliwych na działanie ciepła, aby uchronić je przed poparzeniem.

OSTRZEŻENIA I ŚRODKI OSTROŻNOŚCI

PROSIMY O PRZECZYTANIE I ZACHOWANIE WSKAZÓWEK DOTYCZĄCYCH BEZPIECZEŃSTWA



Ostrzeżenia

Podczas korzystania z urządzeń elektrycznych należy zawsze stosować podstawowe środki ostrożności, aby zmniejszyć ryzyko pożaru, porażenia prądem i urazów.

1. Przeczytaj całą instrukcję przed pierwszym użyciem grzejnika.
2. Zachowaj szczególną ostrożność: To urządzenie nie jest przeznaczone do używania przez osoby (w tym dzieci) o ograniczonych zdolnościach fizycznych, sensorycznych lub umysłowych, lub osoby bez doświadczenia i wiedzy, chyba że będą one nadzorowane lub poinstruowane przez osobę odpowiedzialną za ich bezpieczeństwo. Dzieci należy nadzorować, aby nie bawiły się urządzeniem.
3. Grzejnik nagrzewa się podczas pracy. Aby uniknąć oparzeń, nie dotykaj go gołą skórą. Trzymaj materiały łatwopalne, takie jak meble, poduszki, pościel, rzeczy papierowe, odzież i zasłony w odległości co najmniej 1 m od przedniej części grzejnika i z dala od jego boków i tyłu.
4. Zawsze wyjmuj wtyczkę z gniazdka, gdy urządzenie nie jest używane.
5. Nie używaj grzejnika z uszkodzonym przewodem lub wtyczką ani jeśli grzejnik nie działa prawidłowo, upadł lub został w jakikolwiek sposób uszkodzony. Oddaj urządzenie do autoryzowanego serwisu w celu przeglądu, regulacji, bądź naprawy.
6. Produkt służy tylko do użytku wewnętrznego.
7. Grzejnik nie jest przeznaczony do użytku w łazienkach, pralniach ani podobnych pomieszczeniach. Nigdy nie ustawiaj grzejnika tak, aby mógł wpaść do wanny lub innego pojemnika z wodą.
8. Nie prowadź przewodu pod tkaninami. Nie przykrywaj przewodu dywanami, chodnikami ani podobnymi osłonami.
9. Aby zapobiec możliwemu pożarowi, przestrzeń między grzejnikiem a ścianą przeznaczoną na dopływ lub odprowadzanie powietrza nie może być w żaden sposób zablokowana.
10. Grzejnik ma w środku gorące i iskrzące części. Nie używaj go w miejscach, gdzie używa się lub przechowuje benzynę, farby lub inne łatwopalne ciecze.
11. Używaj grzejnika tylko zgodnie z opisem w tej instrukcji. Jakiegokolwiek inne zastosowanie, niezalecane przez producenta, może spowodować pożar, porażenie prądem lub obrażenia ciała.
12. Unikaj używania przedłużaczy, ponieważ mogą się przegrzewać i stanowić zagrożenie pożarowe. Jeśli jednak musisz użyć przedłużacza, jego obsługiwana moc nie może być mniejsza niż 800 W (MODEL P800) / 1000 W (MODEL P1000) (przy 220–240 V).
13. Aby uniknąć przeciążenia, nie podłączaj grzejnika do obwodu, do którego są już podłączone inne urządzenia. Nie instaluj grzejnika pod gniazdkiem ściennym

14. To normalne, że wtyczka jest ciepła w dotyku; jednak luźne dopasowanie wtyczki i gniazdka może powodować przegrzanie i deformację wtyczki. Skontaktuj się z wykwalifikowanym elektrykiem w celu wymiany luźnego lub zużytego gniazdka.

15. Moc grzejnika może się zmieniać, a temperatura może być na tyle wysoka, że może spowodować oparzenia skóry. Używanie tego grzejnika nie jest zalecane dla osób z ograniczoną wrażliwością na ciepło lub niemożnością reakcji w celu uniknięcia oparzeń.

16. Urządzenie może być używane przez dzieci powyżej 8 lat oraz osoby o ograniczonych zdolnościach fizycznych, sensorycznych lub umysłowych, lub bez doświadczenia i wiedzy, jeżeli są nadzorowane lub poinstruowane o bezpiecznym użytkowaniu urządzenia i rozumieją związane z tym zagrożenia. Dzieci nie mogą bawić się urządzeniem. Czyszczenie i konserwacja wykonywana przez użytkownika nie może być przeprowadzana przez dzieci bez nadzoru.

17. Dzieci poniżej 3 roku życia należy trzymać z dala od urządzenia, chyba że są pod stałym nadzorem.

18. Dzieci w wieku od 3 do 8 lat mogą włączać i wyłączać urządzenie tylko wtedy, gdy zostało ono ustawione lub zainstalowane w normalnej pozycji roboczej i są pod nadzorem lub zostały poinstruowane o bezpiecznym użytkowaniu urządzenia i rozumieją zagrożenia. Dzieci w wieku od 3 do 8 lat nie mogą podłączać, regulować, czyścić ani wykonywać konserwacji urządzenia.

19. Jeśli przewód zasilający jest uszkodzony, musi zostać wymieniony przez producenta, jego serwis lub wykwalifikowaną osobę, aby uniknąć zagrożenia porażenia prądem elektrycznym.

20. Zachowaj instrukcję obsługi, aby móc w łatwy sposób do niej zajrzeć w razie potrzeby.

DANE TECHNICZNE

Element grzewczy	Kryształ węglowy
Rodzaj ogrzewania	FIR (daleka podczerwień)
Napięcie	220–240 V / 50-60 Hz
Temperatura powierzchni	Zwykle 90–105°C
Klasa IP	IP54 (z wyłączeniem wtyczki)
Zabezpieczenie przed przegrzaniem	Tak
Rodzaj sterowania	WIFI i pilot zdalnego sterowania
Aplikacja	TUYA APP na Android i iOS

MODEL	WYMIARY	MOC	POWIERZCHNIA GRZANIA	WAGA
P800	605×1005×18 mm	800 W	18 m ²	~5,25 kg
P1000	605×1205×18 mm	1000 W	22 m ²	~6,08 kg

INSTRUKCJA MONTAŻU NA ŚCIANIE

Rozpakuj paczkę z produktem, sprawdź grzejnik wraz z akcesoriami do montażu ściennego.

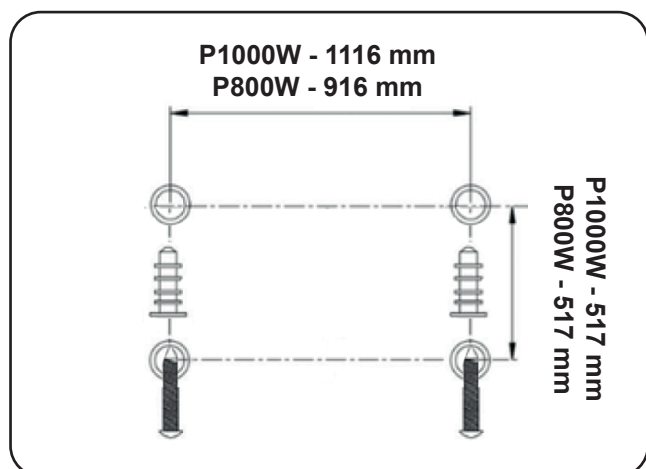

Krok 1:

Zaznacz miejsca 4 otworów do wywiercenia w ścianie.

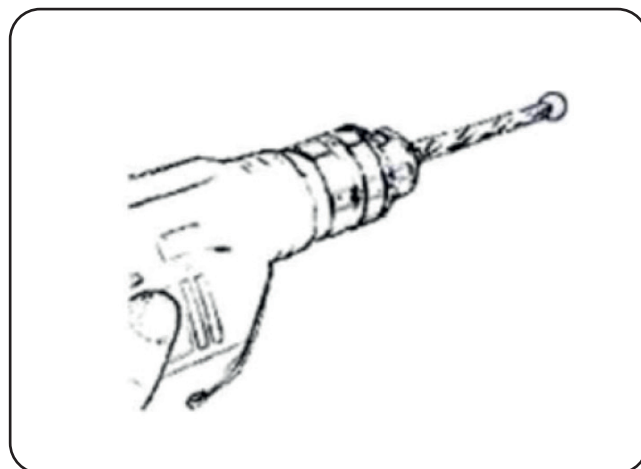

Krok 2:

Wywierć otwory wiertłem.

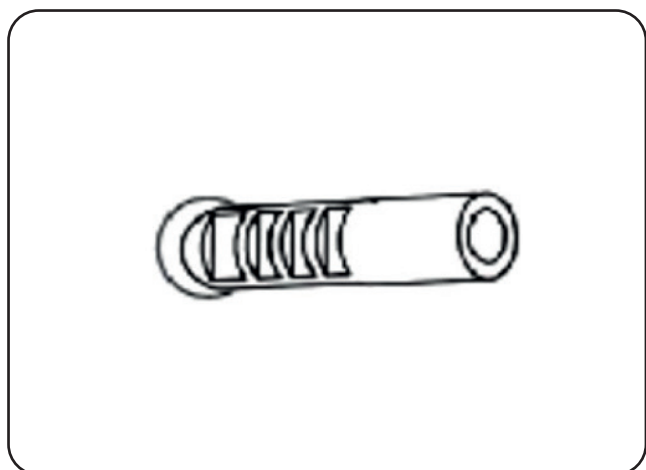

Krok 3:

Włóż kołki z tworzywa w otwory.

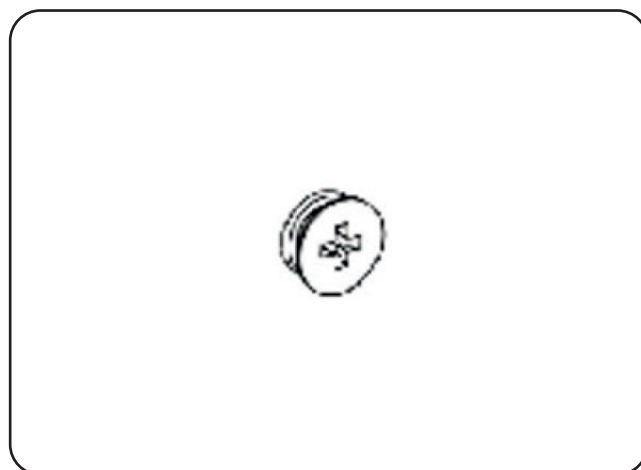

Krok 4:

Wkręć metalowe śruby montażowe w plastikowe kołki.

Krok 5:

Podnieś grzejnik, dopasuj otwory w uchwytach z tyłu grzejnika do śrub w ścianie i lekko przesuń grzejnik, aby śruby wpasowały się w uchwyty montażowe.

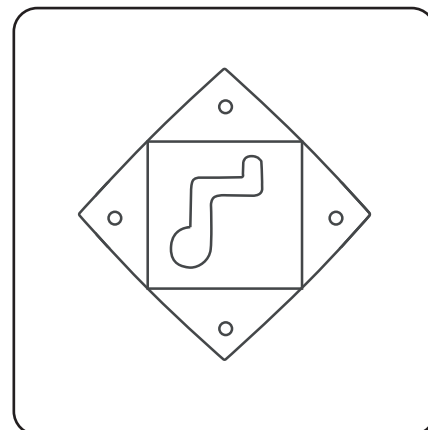

INSTRUKCJA MONTAŻU WOLNOSTOJĄCEGO

Ustaw nóżki na podłodze, dopasuj otwory w nóżkach do otworów w dolnej części grzejnika i przykręć 2 śruby w otwory.

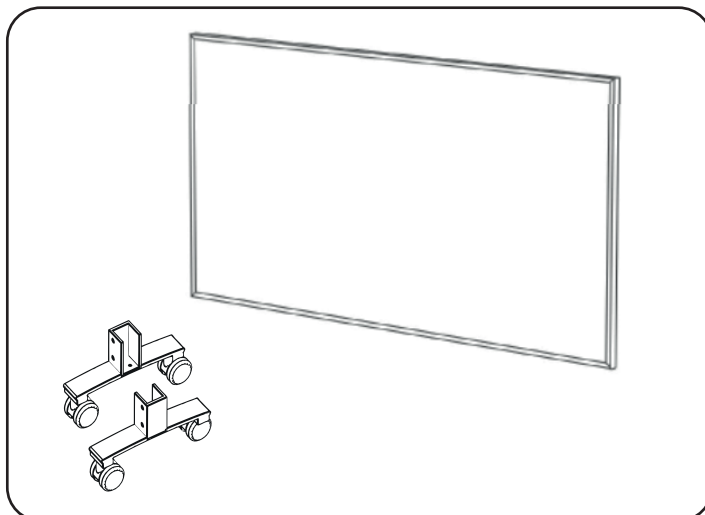

PANEL KONTROLNY

1. Wyświetlacz cyfrowy
2. Ikona timera
3. Ikona WiFi
4. Włącznik/wyłącznik
5. Przycisk timera
6. Przycisk „+”
7. Przycisk „-”
8. Ikona grzania
9. Ikona blokady rodzicielskiej

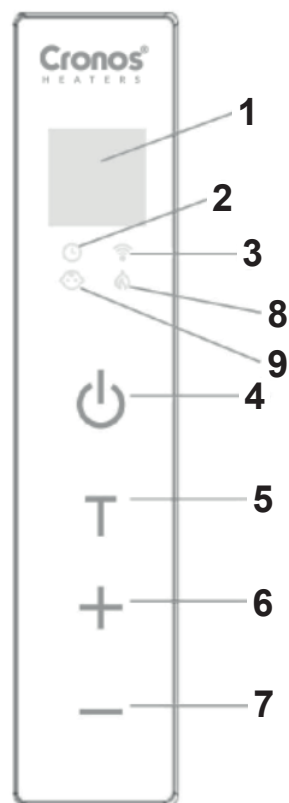

PILOT ZDALNEGO STEROWANIA

1. Zwiększanie temperatury i czasu
2. Zmniejszanie temperatury i czasu
3. Timer
4. Tryb ECO
5. Blokada rodzicielska
6. Włącznik/wyłącznik

UWAGA: Przed użyciem pilota upewnij się, że 2 baterie AAA (brak w zestawie) są prawidłowo umieszczone w ich gnieździe.

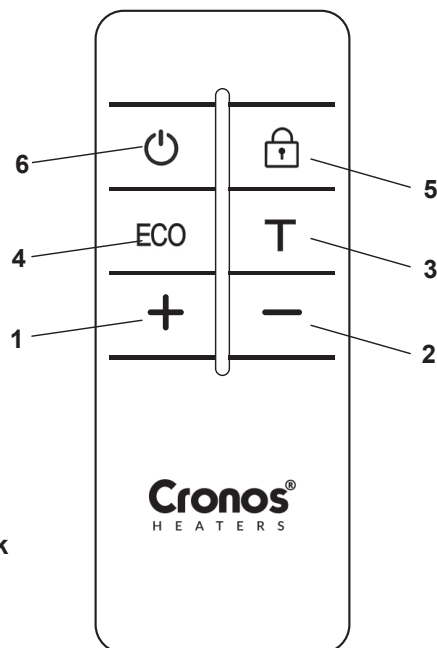

INSTRUKCJA UŻYCIA

1. Przed użyciem sprawdź, czy grzejnik nie jest uszkodzony.
2. Podłącz wtyczkę do gniazdka. Usłyszysz sygnał dźwiękowy, ekran zaświeci się na 1,5 sekundy, po czym pojawi się symbol „-”. Lampka Wi-Fi zacznie migać, a grzejnik przejdzie w tryb czuwania.
3. Naciśnij przycisk „”. Na wyświetlaczu pojawi się domyślna temperatura 25 °C. Grzejnik rozpocznie pracę, gdy temperatura w pomieszczeniu spadnie o 1 °C poniżej ustawionej wartości lub wyłączy się, gdy osiągnie ustawioną temperaturę.
4. Aby zmienić temperaturę, naciśnij przycisk „+” lub „-” na panelu sterowania lub pilocie. Nowa temperatura będzie migać na wyświetlaczu przez 5 sekund. Każde naciśnięcie zwiększa lub zmniejsza wartość o 1 °C. Zakres regulacji wynosi od 5 °C do 55 °C.
5. Aby ustawić timer, naciśnij przycisk „T” na panelu sterowania lub pilocie. Wyświetlacz LED zacznie migać. Naciśnij „+” lub „-”, aby ustawić czas w zakresie od 0 do 24 godzin. Odliczanie rozpocznie się po 5 sekundach migania. Wyświetlacz LED będzie na przemian pokazywał czas timera i ustawioną temperaturę.
6. Aby włączyć blokadę rodzicielską, przytrzymaj przycisk „+” na panelu sterowania. Na ekranie pojawi się symbol „LC”. Aby wyłączyć blokadę, przytrzymaj przycisk „-”.
7. Podczas pracy grzejnika wyświetlacz wyłączy się automatycznie, jeśli przez ponad minutę nie zostaną wprowadzone żadne zmiany. Aby ponownie go włączyć, naciśnij dowolny przycisk.
8. Przytrzymanie przycisku „T” przez kilka sekund spowoduje sygnał dźwiękowy i przywrócenie ustawień fabrycznych.

ŁĄCZENIE Z WI-FI



1. Aby połączyć grzejnik z siecią Wi-Fi, najpierw pobierz aplikację TUYA Smart na swój smartfon. Możesz ją znaleźć, skanując kod QR obok lub wyszukując „TUYA Smart” w Google Play albo Apple App Store.

2. Pobierz i zainstaluj aplikację. Jeśli nie masz jeszcze konta Smart Life, musisz je utworzyć, dotykając Zarejestruj się.

3. Urządzenie automatycznie wykryje Twój kraj, ale w razie potrzeby możesz to zmienić. Wprowadź swój numer telefonu lub adres e-mail. Jeśli podasz numer telefonu, otrzymasz kod weryfikacyjny SMS — wpisz go, aby potwierdzić, a następnie ustaw hasło. Jeśli podasz adres e-mail, wystarczy ustawić hasło.

4. Aby dodać grzejnik do aplikacji, najpierw ustaw go w tryb połączenia Wi-Fi. Podłącz wtyczkę do gniazdka — usłyszysz sygnał dźwiękowy, cały ekran podświetli się na 1,5 sekundy, następnie wyświetli się „-”, kontrolka Wi-Fi zacznie migać, a grzejnik przejdzie w tryb czuwania.

Możesz teraz nawiązać połączenie Wi-Fi i dodać urządzenie w aplikacji TUYA Smart na telefonie. Jeśli symbol Wi-Fi nie miga, przytrzymaj przycisk „T”.

5. Gdy symbol zacznie migać, wejdź do aplikacji i wybierz Dodaj urządzenie. Znajdź swój grzejnik i naciśnij Dodaj. Wprowadź dane sieci Wi-Fi — wybierz sieć, wpisz hasło (swoje hasło do Wi-Fi), naciśnij Dalej, a po pomyślnym dodaniu naciśnij Gotowe.

6. Aplikacja pokaże ekran łączenia, a na wyświetlaczu LED pojawi się stały symbol Wi-Fi, co oznacza, że urządzenie jest podłączone.

7. Aplikacja potwierdzi, że grzejnik został dodany. Możesz teraz nadać mu nazwę — wybierz „...” w prawym górnym rogu ekranu sterowania, a następnie Zmień nazwę urządzenia, aby nadać grzejnikowi wybraną nazwę, dzięki której łatwo go rozpoznasz.

8. Jeśli inne urządzenie lub członek rodziny chcą połączyć się z grzejnikiem przez Wi-Fi, przytrzymaj przycisk „T”, aby najpierw wyłączyć połączenie Wi-Fi z obecnego urządzenia.

KORZYSTANIE Z APLIKACJI SMARTLIFE / TUYA

Sterowanie ogrzewaniem przez Wi-Fi i aplikację

1. **ON/OFF:** Włącza/wyłącza ogrzewanie.

2. **Odliczanie:** Ustaw timer od 0 do 24 godzin, aby włączyć lub wyłączyć grzejnik. Gdy grzejnik działa, odliczanie go wyłączy; gdy grzejnik jest wyłączony, odliczanie go włączy.

3. **Tryb ECO:** Po włączeniu tego trybu na wyświetlaczu grzejnika pojawia się „EC”. Jeśli otworzysz okno i temperatura w pomieszczeniu spadnie o więcej niż 5°C w ciągu 10 minut, urządzenie automatycznie wyłączy grzanie, aby oszczędzać energię.

4. Blokada rodzicielska: Po aktywacji tej funkcji na wyświetlaczu grzejnika pojawia się „LC”. Obsługa przez panel sterowania i pilot staje się niemożliwa — sterowanie jest możliwe tylko przez aplikację w smartfonie.

5. Podświetlenie: Włącza/wyłącza podświetlenie wyświetlacza.

6. Timer (harmonogram 7 / 24h): Możesz ustawić godzinę, dzień, temperaturę i zaprogramować włączenie lub wyłączenie grzania. Wybierz, czy ma to być jednorazowe, czy cykliczne. Jeśli chcesz aby to samo ustawienie powtarzało się w różnych dniach, zaznacz dni, w które ma działać. Wybierz, czy grzejnik ma się włączyć, czy wyłączyć. Na końcu ustaw temperaturę, przy której grzejnik ma się włączyć. Potwierdź każdy etap i naciśnij Zapisz, aby zapisać zdarzenie. Każde zdarzenie jest widoczne w harmonogramie.

Możesz aktywować i dezaktywować zdarzenia za pomocą włącznika. Zdarzenia można też usuwać, przesuwając je w lewo i wybierając Usuń.



CZYSZCZENIE I PRZECHOWYWANIE

Przed czyszczeniem grzejnika wyłącz go i pozostaw do całkowitego ostygnięcia. Odłącz urządzenie od zasilania. Obudowę zewnętrzną czyść miękką, wilgotną ściereczką, a następnie wytrzyj do sucha. Nie używaj środków ściernych ani past do mebli, ponieważ mogą uszkodzić powierzchnię produktu. Aby zdemontować grzejnik ze ściany na czas czyszczenia lub remontu, wystarczy odkręcić nakrętkę zabezpieczającą i wysunąć uchwyty panelu ze śrub mocujących.

W przypadku krótkotrwałego przechowywania wystarczy odłączyć wtyczkę z gniazdka. Do dłuższego przechowywania możesz zdjąć grzejnik ze ściany lub przykryć go materiałem ochronnym.

Czynności, które muszą zostać wykonane przed przystąpieniem do czyszczenia lub konserwacji



Ostrzeżenie przed napięciem elektrycznym

- Nie używaj wtyczki sieciowej mokrymi lub wilgotnymi dłońmi.
- Przytrzymaj wtyczkę sieciową podczas wyciągania przewodu zasilającego z gniazdka.
- Pozwól urządzeniu całkowicie ostygnąć.



Ostrzeżenie przed napięciem elektrycznym

Prace wymagające otwarcia obudowy mogą być wykonywane wyłącznie przez autoryzowane firmy specjalistyczne.



Ostrzeżenie przed napięciem elektrycznym

- Nigdy nie zanurzaj urządzenia w wodzie!
- Czyść urządzenie miękką, wilgotną i niestrzępiącą się ściereczką.
- Upewnij się, że do obudowy nie przedostaje się wilgoć. Chronь elementy elektryczne przed wilgocią.
- Do zwilżenia szmatki nie używaj silnych środków czyszczących, takich jak spraye do czyszczenia, rozpuszczalniki, środki czyszczące na bazie alkoholu lub rysujące powierzchnię.
- Po wyczyszczeniu wytrzyj obudowę do sucha.

UTYLIZACJA



Ikona z przekreślonym koszem na śmieci

w odniesieniu do sprzętu elektrycznego lub elektronicznego oznacza, że po zakończeniu ich użytkowania urządzeń tych nie można wyrzucać wraz z odpadami domowymi. W swojej okolicy znajdziesz punkty zbiórki umożliwiające bezpłatny zwrot zużytego sprzętu elektrycznego i elektronicznego. Adresy tych punktów można uzyskać w urzędzie gminy lub w biurze administracji lokalnej.

Oddzielna zbiórka zużytego sprzętu elektrycznego i elektronicznego ma na celu umożliwienie ponownego wykorzystania, recyklingu i innych form odzysku zużytych urządzeń, a także zapobieganie negatywnym skutkom dla środowiska i zdrowia ludzi spowodowanych utylizacją niebezpiecznych substancji potencjalnie znajdujących się w urządzeniu.

Producent:

Big5 Krzysztof Czuczak
ul. Strefowa 9D
42-202 Częstochowa
NIP: 6861576041
www.cronos.pl



Designed in Poland

Made in P.R.C.



RoHS



READ INSTRUCTIONS CAREFULLY

Read and follow all instructions. the instructions in a safe place for future reference. Do not allow anyone who has not read these instructions to assemble, start, adjust or operate the heater.

Warning

To avoid overheating, the appliance must not be covered.

Warning

Some parts of this product can become very hot and cause burns. Special care must be taken when children and vulnerable persons present.

WARNINGS & PRECAUTION

PLEASE READ AND RETAIN THESE IMPORTANT SAFETY INSTRUCTIONS

Warnings

When using electrical appliances, basic precautions should always be followed to reduce the risk of fire, electric shock and injury, including the following:

1. Read all instructions before using this heater.
2. Extreme caution: This appliance is not intended for use by persons (including children) with reduced physical, sensory or mental capabilities, or lack of experience and knowledge, unless they have been given supervision or instruction concerning use of the appliance by a person responsible for their safety. Children should be supervised to ensure that they do not play with the appliance.
3. This heater is hot when it in operation. To avoid burns, make sure that your bare skin does not come into contact with hot surfaces. Keep flammable materials such as furniture, cushions, bedding, papers, clothing and curtains at least 0.9 m away from the front of the heater and keep them away from the sides and back.
4. Always remove the plug from the socket when the appliance is not in use.
5. Do not operate the heater with a damaged cord or plug or if the heater has malfunctioned, been dropped or damaged in any way. Take the appliance to an authorized service centre for inspection, electrical or mechanical adjustment or repair.
6. For indoor use only.
7. This heater is not intended for use in bathrooms, washrooms and similar indoor areas. Never place the heater in such a way that it could fall into a bathtub or other water container.
8. Do not lay the cable under fabrics. Do not cover the cable with carpets, rugs or similar coverings.
9. To prevent a possible fire, the space between the heater and the wall intended for the air supply or exhaust must not be blocked in any way.
10. A heater has hot and arcing or sparking parts inside. Do not use it in areas where petrol, paint or flammable liquids are used or stored.
11. Only use the heater as described in this manual. Any other use not recommended by the manufacturer may result in fire, electric shock or injury to persons.
12. Avoid using an extension cable, as the extension cable can overheat and pose a fire hazard. If you still have to use an extension cable, the power of the cable must not be less than 800 watts (MODEL P800) / 1000WATTS (MODEL P1000) (at 220-240 V).
13. To avoid overloading a circuit, do not connect the heater to a circuit in which other devices are already in operation. Do not install the heater under the wall socket..

14. It is normal for the plug to feel warm to the touch; however, a loose fit between the outlet and plug can cause the plug to overheat and become deformed. Contact a qualified electrician to replace a loose or worn socket..

15. The output of this heater may vary and the temperature may become high enough to cause burns to the skin. The use of this heater is not recommended for persons with reduced sensitivity to heat or the inability to react to avoid burns.

16. This appliance can be used by children aged from 8 years and above and persons with reduced physical, sensory or mental capabilities or lack of experience and knowledge if they have been given supervision or instruction concerning use of the appliance in a safe way and understand the hazards involved. Children must not play with the appliance. Cleaning and maintenance by the user must not be carried out by children without supervision.

17. Children under the age of 3 should be kept away if they are not supervised at all times.

18. Children aged 3 and under 8 years may only switch the appliance on and off if it has been set up or installed in the intended normal operating position and they have been supervised or instructed in the safe use of the appliance and understand the dangers. Children aged 3 to under 8 years must not plug in, adjust or clean the appliance or out maintenance work.

19. If the mains cable is damaged, it must be replaced by the manufacturer, its customer service department or similarly qualified persons in order to avoid a hazard.

20. "KEEP THESE INSTRUCTIONS"

TECHNICAL DATA

Heating element	Carbon crystal
Type of heating	FIR (Far Infrared)
Voltage	220–240 V / 50-60 Hz
Surface temperature	Usually 90–105°C
Klasa IP	IP54 (excluding plug)
Zabezpieczenie przed przegrzaniem	Yes
Rodzaj sterowania	WIFI and Remote Control
Aplikacja	TUYA APP for both Android & iOS

MODEL	DIMENSIONS	POWER	COVERAGE	WEIGHT
P800	605×1005×18 mm	800 W	18 m ²	~5,25 kg
P1000	605×1205×18 mm	1000 W	22 m ²	~6,08 kg

WALL MOUNTING INSTRUCTIONS

Unpack your package and find the heater together with the accessories for wall mounting.

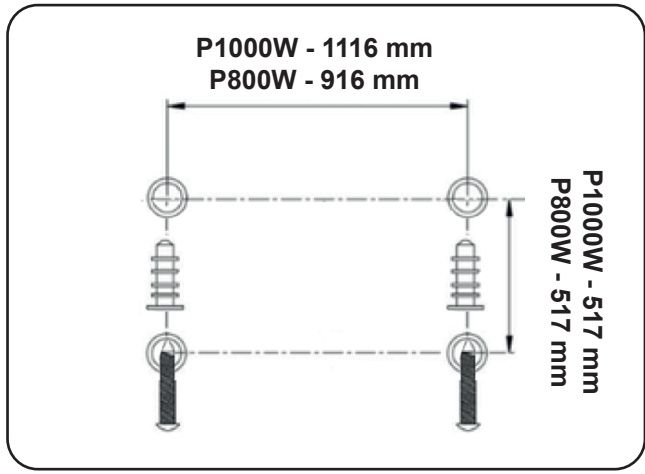

Step 1:

Mark the positions of the 4 holes to be drilled on the wall.

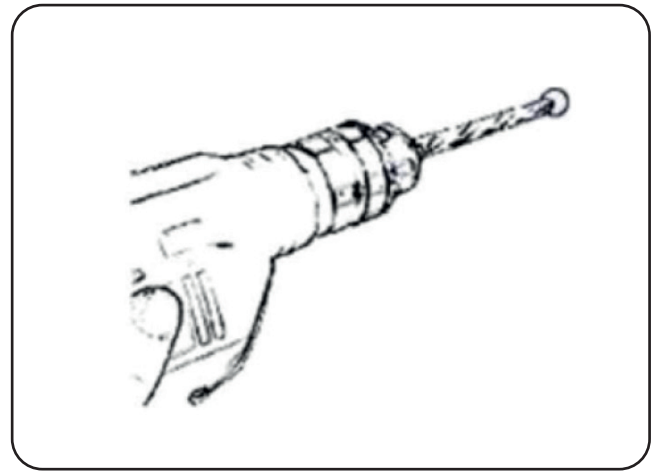

Step 2:

Drill the holes with the drill bit

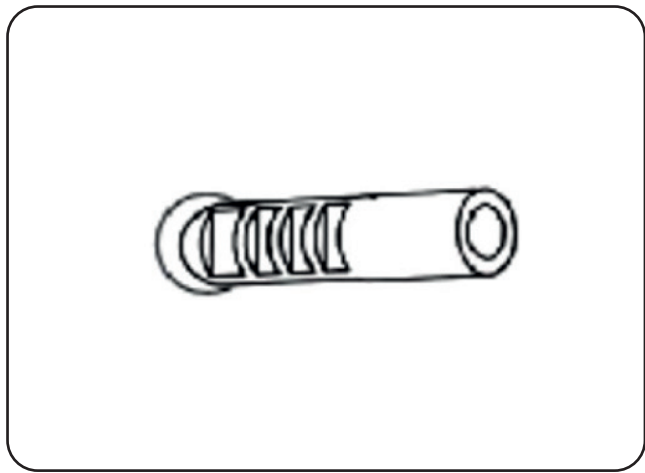

Step 3:

Insert the plastic rails into the holes.

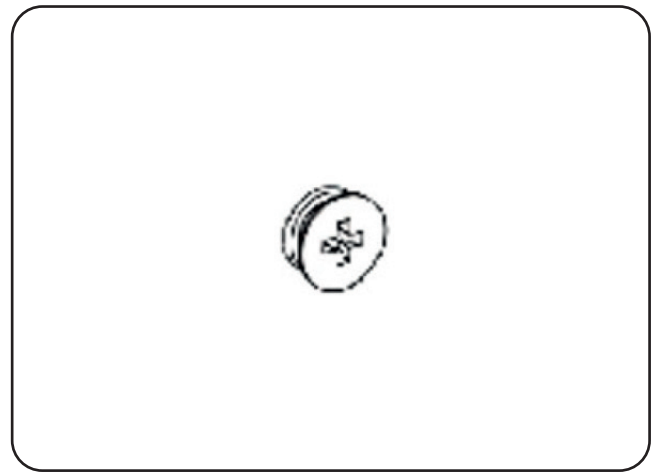

Step 4:

Insert the 3 x metal screws for wall mounting into the plastic rails.

Step 5:

Lift the heater, align the three round holes on the brackets on the back of the heater with the three screws on the wall and slide the screw from position A to position B by moving the heater slightly.

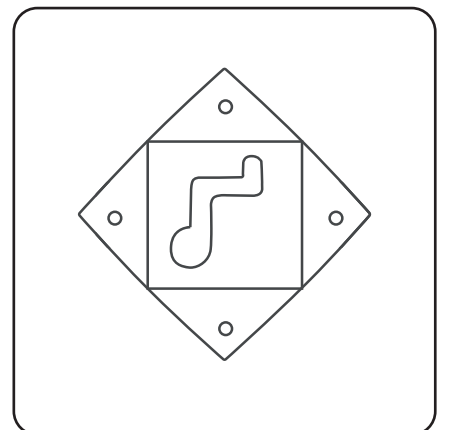

FREESTANDING INSTRUCTIONS

Place the feet on the floor, align the holes on the feet with the holes on the underside of the heater and screw the 2 x bolts into the holes.

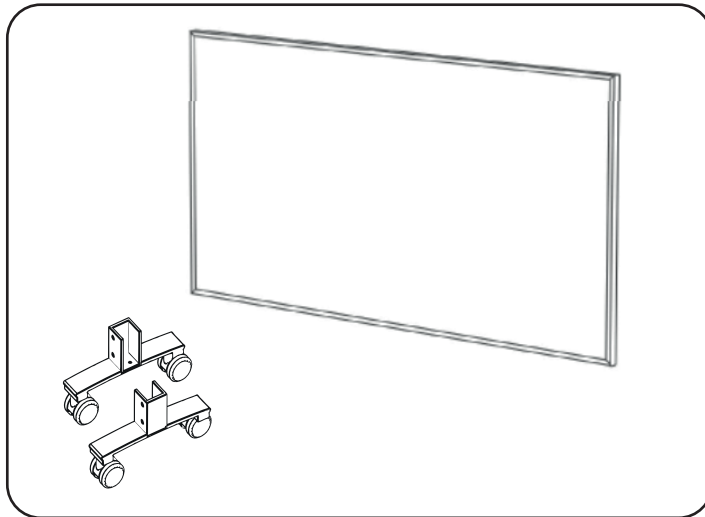

CONTROL PANEL

1. Digital display
2. Timer icon
3. WIFI icon
4. On/off switch
5. Timer button
6. Plus button
7. Minus button
8. Heating icon
9. Child lock icon

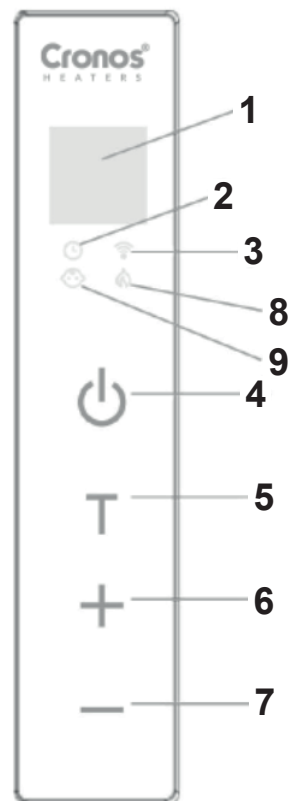

REMOTE CONTROL

1. Increase temperature and timer
2. Reduce temperature and timer
3. Timer
4. ECO mode
5. Childproof lock
6. ON/OFF

NOTE: Before using the remote control, make sure that 2 A batteries (not included) are inserted correctly.

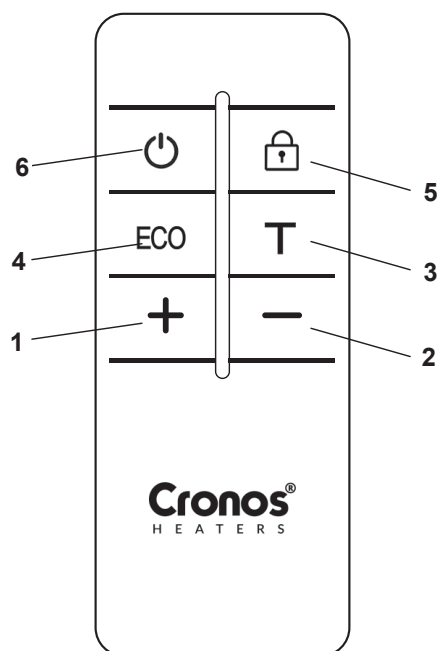

INSTRUCTIONS FOR USE

1. Check the heater for damage before use.
2. Insert the plug into the socket, you will hear a beep, the screen lights for 1.5 seconds, then "--" appears, the WIFI light flashes and the heater is in standby mode.
3. Press the "⏻" button and the display will show the preset temperature 25 °C . The heating starts working when the room temperature is 1 degree below the set temperature, or stops working when the room temperature is 1 degree below the set temperature. work when the room temperature reaches the set temperature.
4. Press the "+" or "-" button on the control panel or remote control to change the temperature setting. The set temperature flashes on the display for 5 seconds. Each press increases (+) or decreases (-) the temperature by one degree. The temperature setting range is 05- 55 °C
5. Press the "T" button on the control panel or remote control once, the LED display flashes, press "+" or "-" to set the timer for 0-24 hours. The countdown timer is set after 5 seconds of flashing. The LED display alternates between the timer and the set temperature.
6. Press and hold the "+" button on the control panel to switch on the childproofing function and display "LC" on the screen; press and hold the "-" button to switch off the childproofing function.
7. When the device is switched on, the display switches off if you do not make any changes to the settings for more than 1 minute. You can reactivate it by pressing any button once.
8. Holding the "T" button for a few seconds will trigger a beep and restore the factory settings.

CONNECTING WITH WIFI



1. To connect your heater to the Wi-Fi, you must first download the TUYA Smart app to your smartphone. You can find the app by scanning the QR code on the right or searching for "TUYA Smart" in the Google Play or Apple Appstore.

2. Download and install the app. If you do not already have a Smart Life account, you must create an account by tapping Register.

3. The device automatically determines your country, but you can change this if necessary. Enter your phone number or e-mail address. If you a phone number, a verification number will be sent to your phone: Enter this number for verification and then create a password. If you enter your e-mail address, you only need to create a password.

4. To add your heater to the app, first switch it to WiFi connection mode. Insert the plug into the socket, you will hear a beep, the full screen lights for 1.5 seconds, then "--" is displayed, the WIFI light flashes and the heater is in standby mode; You can establish a Wi-Fi connection and add the device in the TUYA APP with your smartphone. If the WiFi symbol is not flashing, press and hold the "T" button.

5. As soon as the symbol flashes, go to the app and press "Add device". Find the device and press "Add". Enter the wi-fi information, select wi-fi and enter the password (your wi-fi password), press "Next" and after successful addition press "Done".

6. The app will then display the connection screen and a solid Wi-Fi symbol on the LED display when the device is connected.

7. The app confirms that the heater has been added. You can now give the device a name. Select "..." at the top right of the control screen and then Change device name to give your heater a logical name so that you know which device it.

8. If your other device or family members want to establish a WIFI connection, press and hold "T" to deactivate the WIFI connection from your current device first.

USE OF THE SMARTLIFE /TUYA APP

Use of Wi-Fi and app to control the heating.

1. **ON/OFF:** Switches the heating on/off;

2. **Countdown:** Set a timer from 0-24 hours to switch the heater on and off; when the heater is in operation, the countdown switches the heater off; when the heater is switched off, the countdown switches the heater on.

3. **ECO mode:** When you switch on this mode, "EC" is shown on the heater display. If you open the window and the room temperature drops by more than 5 degrees within 10 minutes, the appliance automatically switches off the heating to save energy.

4. Child lock: If you activate this function, "LC" is shown on the heating display, operation via the control panel and the remote control is not possible, only operation via the APP with the smartphone is possible.

5. Light: switches the display on the screen on/off

6. Timer (7 / 24h hour heating schedule): You can set the time, day, temperature and switch the heating on and off. Select whether the process should be repeated. Select "Once" if you only want to set a timer for now. If you want to repeat the event, select the days on which it should take place. Then select whether the heating should be switched on or off. Finally, select the temperature at which the heating should be switched on. Confirm your settings in each phase and press Save to save the event. Each event is displayed in your schedule.

You can activate and deactivate events using the toggle switch. You can also delete events by swiping to the left and tapping Delete.

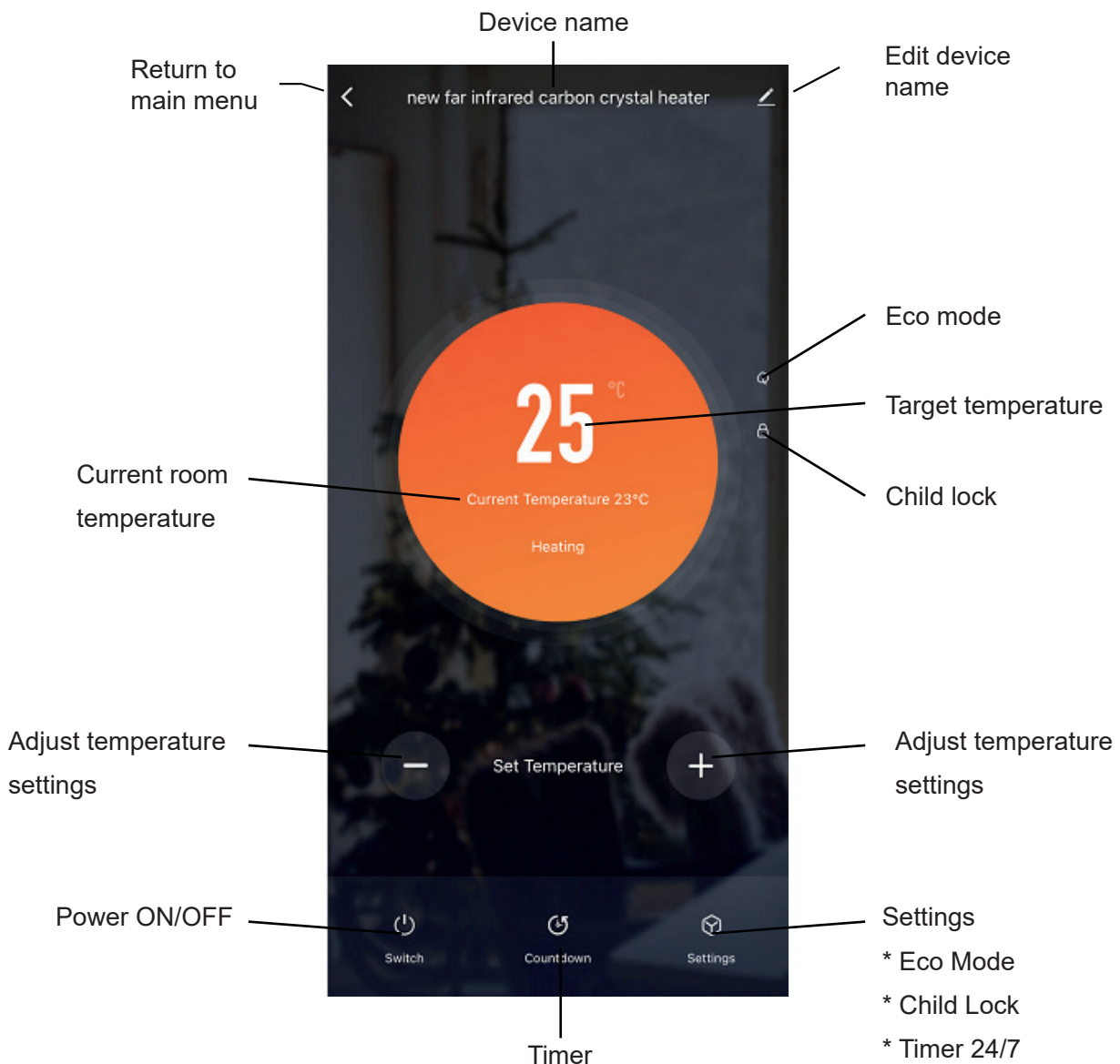

CLEANING AND STORAGE

Before cleaning your heater, switch it off and allow it to cool down. Disconnect the power supply to the appliance. The outside can be cleaned by wiping with a soft, damp cloth and then drying. Do not use abrasive cleaning agents or furniture polish, as these can damage the surface. To detach the radiator from the wall for cleaning or renovation, simply open the screw cap and unscrew the bolts to remove it from the wall.

For short-term storage, simply unplug the plug and leave it out; for long-term storage, you can remove it from the wall or cover it with a material.

Actions to be taken before cleaning or maintenance



Electric Shock Warning

Do not use the power plug with wet or damp hands.

- Hold the power plug when unplugging the heater.
- Allow the device to cool completely before handling.



Electric Shock Warning

Any servicing that involves opening the housing must only be carried out by authorized professionals.



Electric Shock Warning

- Never immerse the device in water!
- Clean the device with a soft, damp, lint-free cloth.
- Make sure no moisture gets into the housing. Keep all electrical components dry.
- Do not use harsh cleaning agents such as cleaning sprays, solvents, alcohol-based products, or abrasives to moisten the cloth.
- After cleaning, dry the housing thoroughly.

DISPOSAL



Disposal of Waste Electrical and Electronic Equipment

In accordance with Directive 2012/19/EU of the European Parliament and of the Council of 4 July 2012 on waste electrical and electronic equipment (WEEE), this product is marked with the symbol of a crossed-out wheeled bin. This indicates that it must not be disposed of together with household waste.

The product must be taken to an appropriate collection point for the recycling of electrical and electronic equipment. Proper disposal helps prevent potential negative consequences for the environment and human health that could result from hazardous substances present in such equipment.

For more detailed information about the location of collection points, please contact your local authorities or waste management services.

Producer:

Big5 Krzysztof Czurczak
ul. Strefowa 9D
42-202 Częstochowa
NIP: 6861576041
www.cronos.pl



Designed in Poland

Made in P.R.C.



RoHS



Cronos[®]

H E A T E R S

CRONOS CARBON

INFRACERVENÝ TOPNÝ PANEL

IR PANELOVÝ OHŘÍVAČ

P800 / P1000



NÁVOD K POUŽITÍ

NÁVOD K POUŽITÍ



Před spuštěním nebo použitím zařízení si pečlivě přečtěte tento návod. Návod vždy uchovávejte v bezprostřední blízkosti zařízení nebo v místě jeho použití! Přečtěte si všechna bezpečnostní upozornění a všechny pokyny.

Před spuštěním nebo použitím zařízení si pečlivě přečtěte tento návod. Návod vždy uchovávejte v bezprostřední blízkosti zařízení nebo v místě jeho použití! Přečtěte si všechna bezpečnostní varování a všechny pokyny.

PEČLIVĚ SI PŘEČTĚTE NÁVOD

Přečtěte si a dodržujte všechny pokyny uvedené v tomto dokumentu. Návod si uschovejte, abyste se k němu mohli v případě potřeby v budoucnu vrátit. Nedovolte, aby topidlo montoval, uváděl do provozu, seřizoval nebo obsluhoval někdo, kdo se s tímto návodem neseznámil.

Varování

Aby nedošlo k přehřátí, nezakrývejte zařízení žádným předmětem!

Varování

Některé části tohoto výrobku se mohou silně zahřívát a způsobit popáleniny. V přítomnosti dětí a osob citlivých na teplo nebo necitlivých na teplo buďte obzvláště opatrní, abyste je ochránili před popálením.

VAROVÁNÍ A BEZPEČNOSTNÍ

PROSÍM PŘEČTĚTE SI A DODRŽUJTE BEZPEČNOSTNÍ POKYNY

Varování

Při používání elektrických zařízení vždy dodržujte základní bezpečnostní opatření, abyste snížili riziko požáru, úrazu elektrickým proudem a zranění.

1. Před prvním použitím topidla si přečtěte celý návod.
2. Zvláštní opatrnost: Toto zařízení není určeno k použití osobami (včetně dětí) s omezenými fyzickými, smyslovými nebo mentálními schopnostmi, ani osobami bez zkušeností a znalostí, pokud nejsou pod dohledem nebo nebyly poučeny osobou odpovědnou za jejich bezpečnost. Děti je třeba hlídat, aby si se zařízením nehrály.
3. Topidlo se během provozu zahřívá. Abyste se nepopálili, nedotýkejte se ho holou kůží. Hořlavé materiály, jako jsou nábytek, polštáře, ložní prádlo, papírové předměty, oděvy a záclony, udržujte ve vzdálenosti nejméně 1 m od přední části topidla a mimo jeho boky a zadní část.
4. Vždy vytáhněte zástrčku ze zásuvky, když zařízení nepoužíváte.
5. Nepoužívejte ohřívač s poškozeným kabelem nebo zástrčkou, ani pokud ohřívač nefunguje správně, spadl nebo byl jakýmkoli způsobem poškozen. Zařízení odevzdejte autorizovanému servisu k prohlídce, seřízení nebo opravě.
6. Výrobek je určen pouze pro vnitřní použití.
7. Ohřívač není určen k použití v koupelnách, prádelnách ani podobných místnostech. Nikdy neumísťujte ohřívač tak, aby mohl spadnout do vany nebo jiné nádoby s vodou.
8. Nevedejte kabel pod textiliemi. Nezakrývejte kabel koberci, předločkami ani podobnými kryty.
9. Aby se předešlo možnému požáru, nesmí být prostor mezi topidlem a stěnou určený pro přívod nebo odvod vzduchu nijak blokován.
10. Ohřívač obsahuje horké a jiskřící části. Nepoužívejte jej v místech, kde se používá nebo skladuje benzín, barvy nebo jiné hořlavé kapaliny.
11. Používejte ohřívač pouze v souladu s popisem v tomto návodu. Jakékoli jiné použití, které výrobce nedoporučuje, může způsobit požár, úraz elektrickým proudem nebo zranění.
12. Vyhněte se používání prodlužovacích kabelů, protože se mohou přehřívát a představovat nebezpečí požáru. Pokud však musíte prodlužovací kabel použít, jeho jmenovitý výkon nesmí být nižší než 800 W (MODEL P800) / 1000 W (MODEL P1000) (při 220–240 V).
13. Abyste předešli přetížení, nepřipojujte topidlo k okruhu, ke kterému jsou již připojena jiná zařízení. Neinstalujte topidlo pod nástěnnou zásuvkou

14. Je normální, že je zástrčka na dotek teplá; volné usazení zástrčky a zásuvky však může způsobit přehřátí a deformaci zástrčky. obraťte se na kvalifikovaného elektrikáře, aby vyměnil volnou nebo opotřebovanou zásuvku.

15. Výkon topného tělesa se může měnit a teplota může být tak vysoká, že může způsobit popáleniny kůže. Používání tohoto topného tělesa se nedoporučuje osobám s omezenou citlivostí na teplo nebo neschopností reagovat, aby se předešlo popáleninám.

16. Zařízení mohou používat děti starší 8 let a osoby s omezenými fyzickými, smyslovými nebo mentálními schopnostmi, případně osoby bez zkušeností a znalostí, pokud jsou pod dohledem nebo byly poučeny o bezpečném používání zařízení a chápou s tím související rizika. Děti si s přístrojem nesmí hrát. Čištění a údržbu prováděnou uživatelem nesmí provádět děti bez dozoru.

17. Děti mladší 3 let musí být drženy mimo dosah zařízení, pokud nejsou pod stálým dohledem.

18. Děti ve věku od 3 do 8 let mohou zařízení zapínat a vypínat pouze tehdy, pokud je zařízení nastaveno nebo instalováno v normální pracovní poloze a jsou pod dohledem nebo byly poučeny o bezpečném používání zařízení a rozumí souvisejícím rizikům. Děti ve věku od 3 do 8 let nesmí zařízení připojovat, nastavovat, čistit ani provádět jeho údržbu.

19. Pokud je napájecí kabel poškozený, musí být vyměněn výrobcem, jeho servisem nebo kvalifikovanou osobou, aby se předešlo nebezpečí úrazu elektrickým proudem.

20. Uchovejte si návod k použití, abyste do něj mohli v případě potřeby snadno nahlédnout.

TECHNICKÉ ÚDAJE

Topný článek Typ	Uhlíkový krystal
ohřevu Napětí	FIR (daleká infračervená)
Teplota povrchu	220–240 V / 50–60 Hz
Třída IP	Obvykle 90–105
Ochrana proti přehřátí Typ ovládání	°C IP54 (kromě zástrčky)
Použití	An
	o, Wi-Fi a dálkové ovládání přes aplikaci TUYA pro Android a iOS

MODEL	ROZMĚRY	VÝKON	VYHŘÍVANÁ PLOCHA	HMOTNOST
P800	605×1005×18 mm	800 W	18 m ²	~5,25 kg
P1000	605 × 1205 × 18 mm	1000 W	22 m ²	~6,08 kg

NÁVOD K MONTÁŽI NA STĚNU

Rozbalte balíček s výrobkem a zkontrolujte radiátor spolu s příslušenstvím pro montáž na stěnu.

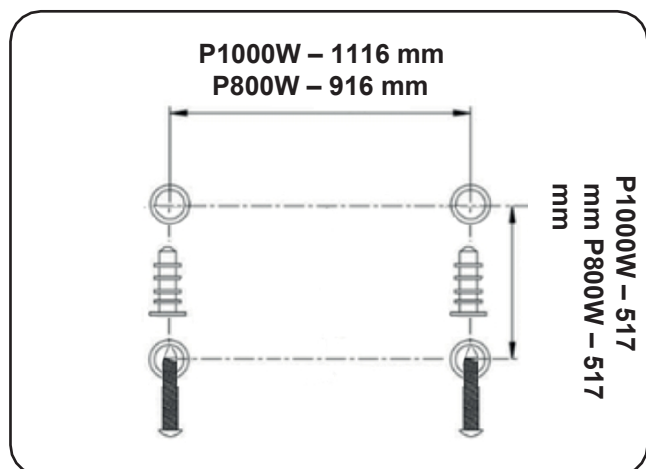

Krok 1:

Označte místa pro 4 otvory, které je třeba vyvrtat do stěny.

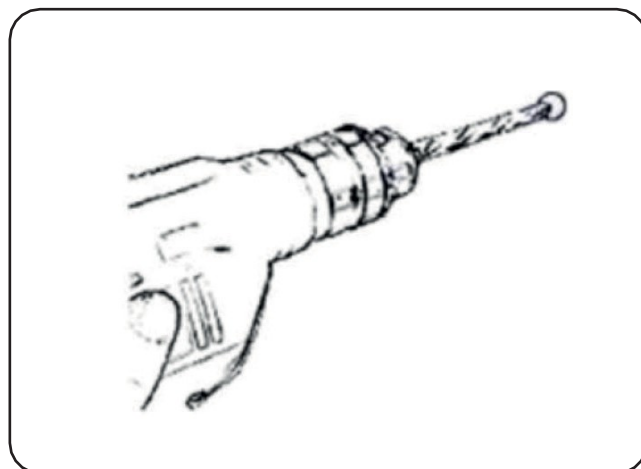

Krok 2:

Vyvrtejte otvory vrtákem.

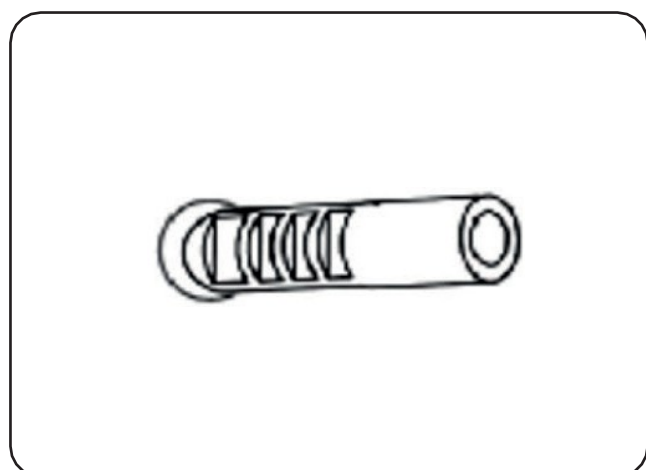

Krok 3:

Vložte plastové kolíky do otvorů.

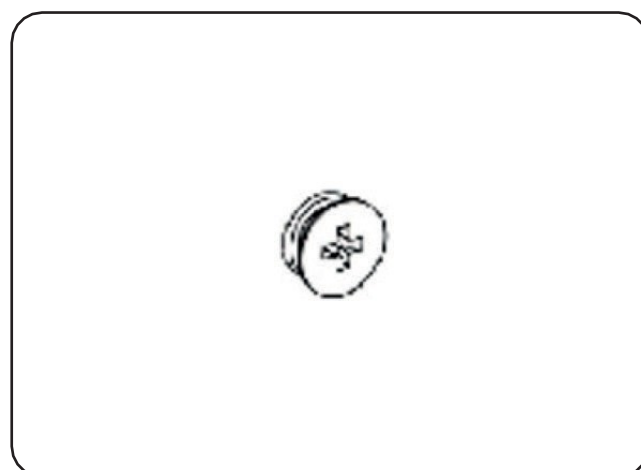

Krok 4:

Zašroubujte kovové montážní šrouby do plastových kolíků.

Krok 5:

Zvedněte radiátor, vyrovnejte otvory v úchytech na zadní straně radiátoru se šrouby ve zdi a lehce posuňte radiátor, aby šrouby zapadly do montážních úchytů.

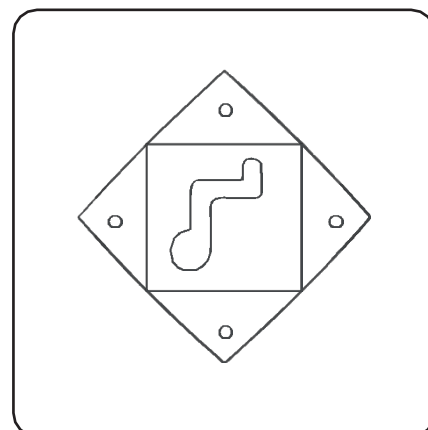

NÁVOD NA MONTÁŽ VOLNĚ STOJÍCÍHO

Umístěte nožičky na podlahu, vyrovnejte otvory v nožičkách s otvory ve spodní části radiátoru a zašroubujte 2 šrouby do otvorů.

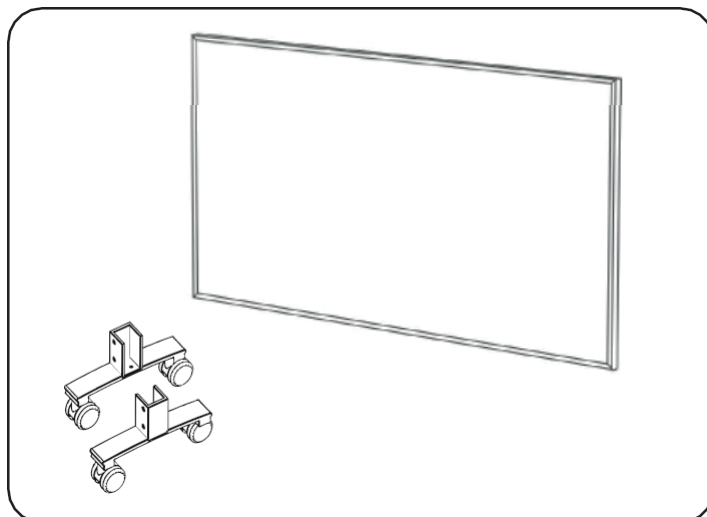

OVLÁDACÍ PANEL

1. Digitální displej
2. Ikona časovače
3. Ikona WiFi
4. Vypínač
5. Tlačítko časovače
6. Tlačítko „+“
7. Tlačítko „-“
8. Ikona ohřevu
9. Ikona rodičovské kontroly

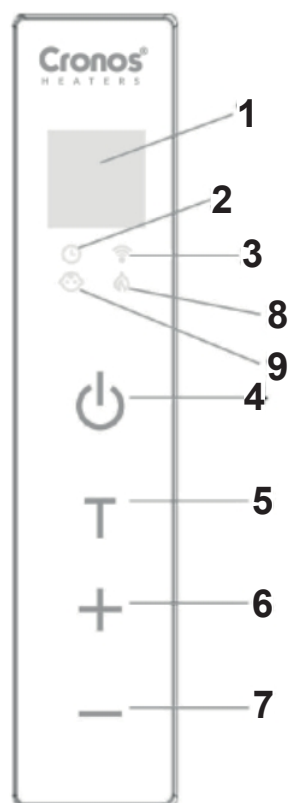

DÁLKOVÝ OVLADAČ

1. Zvyšování teploty a doby
2. Snížení teploty a času
3. Časovač
4. Režim ECO
5. Rodičovská zámka
6. Vypínač

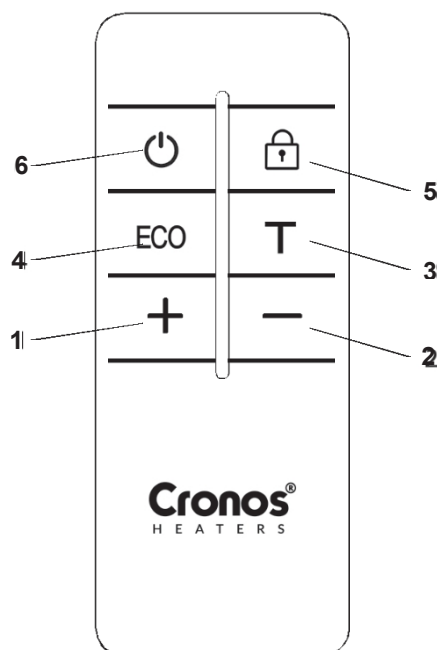

POZOR: Před použitím dálkového ovladače se ujistěte, že jsou 2 baterie AAA (nejsou součástí balení) správně vloženy do držáku.

NÁVOD K POUŽITÍ

1. Před použitím zkontrolujte, zda není topidlo poškozené.
2. Zapojte zástrčku do zásuvky. Uslyšíte zvukový signál, displej se rozsvítí na 1,5 sekundy a poté se zobrazí symbol „--“. Kontrolka Wi-Fi začne blikat a topení přejde do pohotovostního režimu.
3. Stiskněte tlačítko „“. Na displeji se zobrazí výchozí teplota 25 °C. Topení se spustí, jakmile teplota v místnosti klesne o 1 °C pod nastavenou hodnotu, nebo se vypne, jakmile dosáhne nastavené teploty.
4. Chcete-li změnit teplotu, stiskněte tlačítko „+“ nebo „-“ na ovládacím panelu nebo na dálkovém ovladači. Nová teplota bude na displeji blikat po dobu 5 sekund. Každým stisknutím se hodnota zvýší nebo sníží o 1 °C. Rozsah nastavení je od 5 °C do 55 °C.
5. Chcete-li nastavit časovač, stiskněte tlačítko „T“ na ovládacím panelu nebo na dálkovém ovladači. LED displej začne blikat. Stiskněte „+“ nebo „-“ a nastavte čas v rozmezí od 0 do 24 hodin. Odpočítávání začne po 5 sekundách blikání. LED displej bude střídavě zobrazovat čas časovače a nastavenou teplotu.
6. Chcete-li aktivovat rodičovskou pojistku, podržte tlačítko „+“ na ovládacím panelu. Na displeji se objeví symbol „LC“. Chcete-li zámek vypnout, podržte tlačítko „-“.
7. Během provozu topidla se displej automaticky vypne, pokud po dobu delší než jednu minutu nedojde k žádné změně. Chcete-li jej znovu zapnout, stiskněte libovolné tlačítko.
8. Podržením tlačítka „T“ po dobu několika sekund se ozve zvukový signál a dojde k obnovení továrního nastavení.

PŘIPOJENÍ K WI-FI



1. Chcete-li připojit radiátor k síti Wi-Fi, nejprve si stáhněte aplikaci TUYA Smart do svého smartphonu. Najdete ji naskenováním QR kódu vedle nebo vyhledáním „TUYA Smart“ v Google Play nebo Apple App Store.

2. Stáhněte a nainstalujte aplikaci. Pokud ještě nemáte účet Smart Life, musíte si jej vytvořit klepnutím na Registrovat se.

3. Zařízení automaticky rozpozná vaši zemi, ale v případě potřeby ji můžete změnit. Zadejte své telefonní číslo nebo e-mailovou adresu. Pokud zadáte telefonní číslo, obdržíte ověřovací kód prostřednictvím SMS – zadejte jej pro potvrzení a poté nastavte heslo. Pokud zadáte e-mailovou adresu, stačí nastavit heslo.

4. Chcete-li přidat topení do aplikace, nejprve jej přepněte do režimu připojení k Wi-Fi. Zapojte zástrčku do zásuvky – uslyšíte zvukový signál, celá obrazovka se na 1,5 sekundy rozsvítí, poté se zobrazí „--“, kontrolka Wi-Fi začne blikat a topení přejde do pohotovostního režimu.

Nyní můžete navázat Wi-Fi připojení a přidat zařízení v aplikaci TUYA Smart na telefonu. Pokud symbol Wi-Fi neblíká, podržte tlačítko „T“.

5. Jakmile symbol začne blikat, otevřete aplikaci a vyberte možnost Přidat zařízení. Najděte svůj radiátor a stiskněte Přidat. Zadejte údaje o síti Wi-Fi – vyberte síť, zadejte heslo (své heslo k Wi-Fi), stiskněte Další a po úspěšném přidání stiskněte Hotovo.

6. Aplikace zobrazí obrazovku připojení a na LED displeji se objeví trvale svítící symbol Wi-Fi, což znamená, že je zařízení připojeno.

7. Aplikace potvrdí, že byl radiátor přidán. Nyní mu můžete přiřadit název – vyberte „...“ v pravém horním rohu ovládací obrazovky a poté možnost „Změnit název zařízení“, abyste radiátoru přiřadili zvolený název, díky kterému jej snadno rozpoznáte.

8. Pokud se k radiátoru chtějí připojit další zařízení nebo členové rodiny přes Wi-Fi, podržte tlačítko „T“, abyste nejprve přerušili připojení k Wi-Fi z aktuálního zařízení.

POUŽÍVÁNÍ APLIKACE SMARTLIFE / TUYA

Ovládání topení přes Wi-Fi a aplikaci

1. **ZAP/VYP:** Zapíná/vypíná topení.

2. **Odpočítávání:** Nastavte časovač na 0 až 24 hodin, aby se topení zapnulo nebo vypnulo. Pokud topení běží, odpočítávání ho vypne; pokud je topení vypnuté, odpočítávání ho zapne.

3. **Režim ECO:** Po zapnutí tohoto režimu se na displeji topení zobrazí „EC“. Pokud otevřete okno a teplota v místnosti klesne o více než 5 °C během 10 minut, zařízení automaticky vypne topení, aby šetřilo energii.

4. Rodičovská zámka: Po aktivaci této funkce se na displeji topení zobrazí „LC“. Ovládání pomocí ovládacího panelu a dálkového ovladače není možné – ovládání je možné pouze prostřednictvím aplikace v chytrém telefonu.

5. Podsvícení: Zapíná/vypíná podsvícení displeje.

6. Časovač (7/24hodinový program): Můžete nastavit hodinu, den, teplotu a naprogramovat zapnutí nebo vypnutí topení. Vyberte, zda se má jednat o jednorázové nebo cyklické zapnutí. Pokud chcete, aby se stejné nastavení opakovalo v různých dnech, označte dny, ve kterých má fungovat. Zvolte, zda se má topení zapnout, nebo vypnout. Nakonec nastavte teplotu, při které se má topení zapnout. Potvrďte každý krok a stiskněte Uložit, abyste událost uložili. Každá událost je viditelná v harmonogramu.

Události můžete aktivovat a deaktivovat pomocí přepínače. Události lze také odstranit tak, že je posunete doleva a vyberete možnost Odstranit.

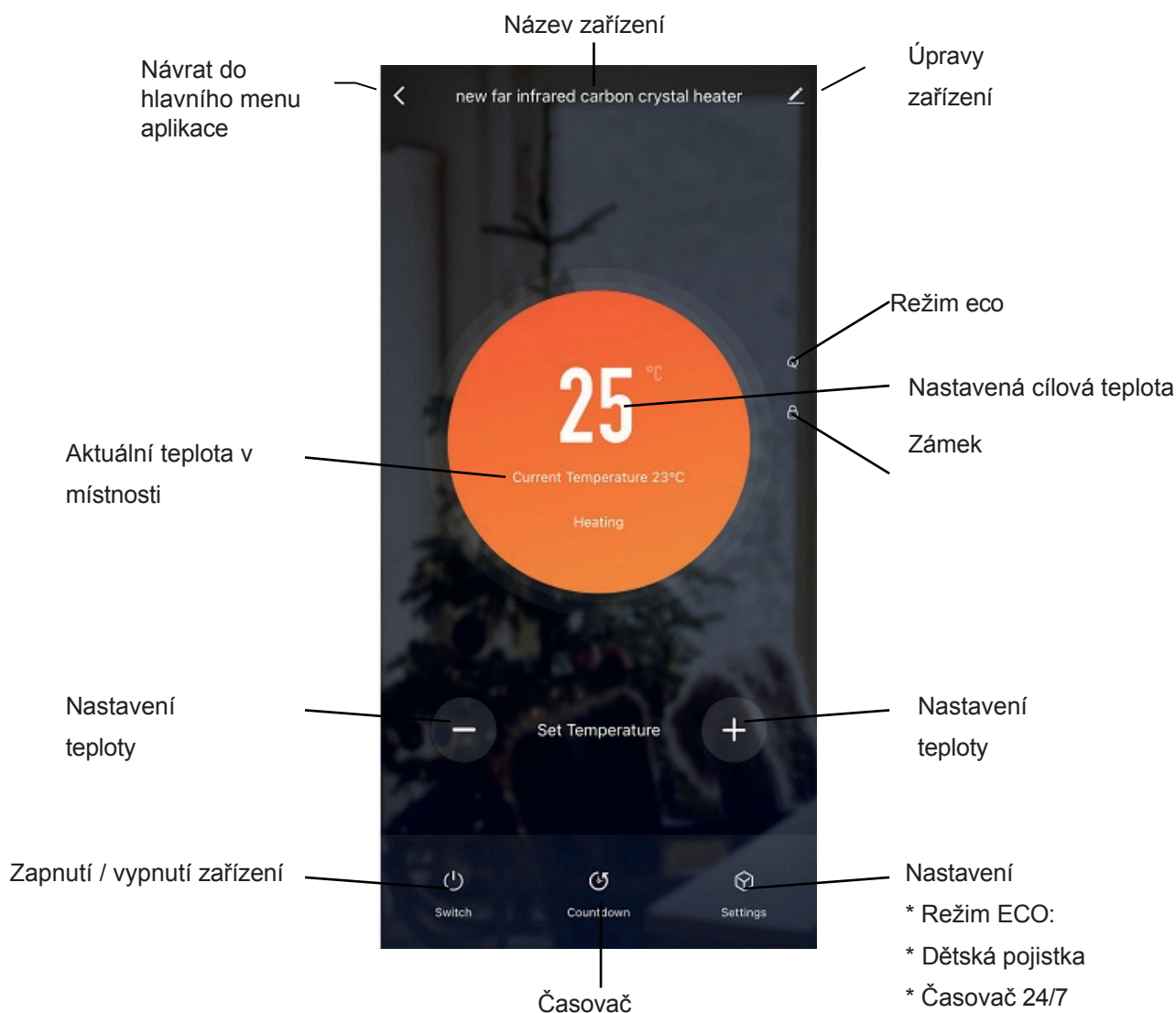

ČIŠTĚNÍ A SKLADOVÁNÍ

Před čištěním radiátoru jej vypněte a nechte zcela vychladnout. Odpojte zařízení od napájení. Vnější kryt čistěte měkkým, vlhkým hadříkem a poté otřete do sucha. Nepoužívejte abrazivní prostředky ani pasty na nábytek, protože by mohly poškodit povrch výrobku. Chcete-li radiátor demontovat ze stěny za účelem čištění nebo opravy, stačí odšroubovat pojistnou matici a vysunout úchyty panelu z upevňovacích šroubů.

V případě krátkodobého skladování stačí vytáhnout zástrčku ze zásuvky. Pro dlouhodobé skladování můžete radiátor sundat ze zdi nebo jej zakrýt ochrannou plachtou.

Úkony, které je třeba provést před zahájením čištění nebo údržby



Varování před elektrickým napětím

- Nepoužívejte síťovou zástrčku mokřma nebo vlhkými rukama.
- Při vytahování napájecího kabelu ze zásuvky držte síťovou zástrčku.
- Nechte zařízení zcela vychladnout.



Varování před elektrickým napětím

Práce vyžadující otevření krytu smí provádět pouze autorizované specializované firmy.



Varování před elektrickým napětím

- Zařízení nikdy neponořujte do vody!
- Zařízení čistěte měkkým, vlhkým a nepoškrábávajícím hadříkem.
- Dbejte na to, aby do krytu nevnikala vlhkost. Chraňte elektrické součásti před vlhkostí.
- K navlhčení hadříku nepoužívejte silné čisticí prostředky, jako jsou čisticí spreje, rozpouštědla, čisticí prostředky na bázi alkoholu nebo prostředky, které poškrábávají povrch.
- Po vyčištění skříňku otřete do sucha.

LIKVIDACE



Ikona s přeškrtnutou popelnicí

v souvislosti s elektrickým nebo elektronickým zařízením znamená, že po skončení jejich životnosti nesmí být tato zařízení vyhazována spolu s domovním odpadem. Ve vašem okolí najdete sběrná místa, kde můžete bezplatně odevzdat použité elektrické a elektronické zařízení. Adresy těchto míst získáte na obecním úřadě nebo v kanceláři místní správy.

Cílem odděleného sběru použitého elektrického a elektronického zařízení je umožnit opětovné použití, recyklaci a jiné formy využití použitých zařízení a také zabránit negativním dopadům na životní prostředí a lidské zdraví způsobeným likvidací nebezpečných látek, které se v zařízení potenciálně nacházejí.

Výrobce:

Big5 Krzysztof Czurczak
ul. Strefowa 9D
42-202 Częstochowa
DIČ: 6861576041
www.cronos.pl



www.tuv.com
ID 1111259756

Navrženo v Polsku

Vyrobeno v ČLR



RoHS



PŘEČTĚTE SI POZORNĚ NÁVOD

Přečtěte si a dodržujte všechny pokyny. Pokyny uložte na bezpečném místě pro budoucí použití. Nedovolte, aby topidlo montoval, spouštěl, nastavoval nebo obsluhoval někdo, kdo si tyto pokyny nepřečetl.

Varování

Aby nedošlo k přehřátí, nesmí být zařízení zakryto.

Varování

Některé části tohoto výrobku se mohou velmi zahřát a způsobit popáleniny. Zvláštní opatrnost je nutná v přítomnosti dětí a zranitelných osob.

VAROVÁNÍ A

PŘEČTĚTE SI A USCHOVEJTE TYTO DŮLEŽITÉ BEZPEČNOSTNÍ POKYNY

Varování

Při používání elektrických spotřebičů je třeba vždy dodržovat základní bezpečnostní opatření, aby se snížilo riziko požáru, úrazu elektrickým proudem a zranění, včetně následujících:

1. Před použitím tohoto ohřívače si přečtěte všechny pokyny.
2. Zvláštní upozornění: Tento spotřebič není určen k používání osobami (včetně dětí) se sníženými fyzickými, smyslovými nebo mentálními schopnostmi nebo s nedostatečnými zkušenostmi a znalostmi, pokud nejsou pod dohledem osoby odpovědné za jejich bezpečnost nebo pokud jim nebyla poskytnuta instrukce ohledně používání spotřebiče. Děti by měly být pod dohledem, aby se zajistilo, že si se spotřebičem nehrají.
3. Tento ohřívač je během provozu horký. Abyste se nepopálili, dbejte na to, aby se vaše holá kůže nedostala do kontaktu s horkými povrchy. Hořlavé materiály, jako jsou nábytek, polštáře, ložní prádlo, papíry, oděvy a záclony, udržujte ve vzdálenosti nejméně 0,9 m od přední strany ohřívače a držte je mimo jeho boky a zadní stranu.
4. Vždy vytáhněte zástrčku ze zásuvky, když zařízení nepoužíváte.
5. Topidlo nepoužívejte, pokud má poškozený kabel nebo zástrčku, nebo pokud došlo k poruše, pádu či jakémukoli poškození. Zařízení odneste do autorizovaného servisu k prohlídce, elektrickému či mechanickému seřízení nebo opravě.
6. Pouze pro vnitřní použití.
7. Tento ohřívač není určen k použití v koupelnách, umývárkách a podobných vnitřních prostorách. Nikdy neumísťujte ohřívač tak, aby mohl spadnout do vany nebo jiné nádoby s vodou.
8. Kabel neukládejte pod textilie. Kabel nezakrývejte koberci, předložkami ani podobnými krytinami.
9. Aby se předešlo možnému požáru, nesmí být prostor mezi topidlem a stěnou určený pro přívod nebo odvod vzduchu nijak blokován.
10. Vnitřek topidla obsahuje horké části a části, kde dochází k jiskření. Nepoužívejte jej v prostorech, kde se používá nebo skladuje benzín, barvy nebo hořlavé kapaliny.
11. Topidlo používejte pouze v souladu s pokyny v tomto návodu. Jakékoli jiné použití, které výrobce nedoporučuje, může vést k požáru, úrazu elektrickým proudem nebo zranění osob.
12. Nepoužívejte prodlužovací kabel, protože se může přehřát a představovat nebezpečí požáru. Pokud přesto musíte prodlužovací kabel použít, jeho výkon nesmí být nižší než 800 W (MODEL P800) / 1000 W (MODEL P1000) (při 220–240 V).
13. Aby nedošlo k přetížení elektrického obvodu, nepřipojujte ohřívač k obvodu, ve kterém již jsou v provozu jiná

zařízení. Neinstalujte ohřívač pod zásuvku.

14. Je normální, že se zástrčka na dotek zahřívá; volné usazení mezi zásuvkou a zástrčkou však může způsobit přehřátí a deformaci zástrčky. Pro výměnu volné nebo opotřebované zásuvky kontaktujte kvalifikovaného elektrikáře.

15. Výkon tohoto ohřívače se může lišit a teplota může být natolik vysoká, že může způsobit popáleniny kůže. Používání tohoto ohřívače se nedoporučuje osobám se sníženou citlivostí na teplo nebo neschopností reagovat tak, aby se vyhnuly popáleninám.

16. Tento spotřebič mohou používat děti od 8 let a osoby se sníženými tělesnými, smyslovými nebo mentálními schopnostmi nebo s nedostatečnými zkušenostmi a znalostmi, pokud jim byl poskytnut dohled nebo pokyny týkající se bezpečného používání spotřebiče a pokud chápou související rizika. Děti si s tímto spotřebičem nesmí hrát. Čištění a údržbu prováděnou uživatelem nesmí provádět děti bez dohledu.

17. Děti mladší 3 let by se měly držet v bezpečné vzdálenosti, pokud nejsou pod neustálým dohledem.

18. Děti ve věku od 3 do 8 let mohou spotřebič zapínat a vypínat pouze v případě, že je spotřebič umístěn nebo nainstalován v určené normální provozní poloze a jsou pod dohledem nebo byly poučeny o bezpečném používání spotřebiče a chápou související nebezpečí. Děti ve věku od 3 do 8 let nesmějí spotřebič zapojovat do zásuvky, nastavovat, čistit ani provádět údržbu.

19. Pokud je napájecí kabel poškozen, musí být vyměněn výrobcem, jeho zákaznickým servisem nebo podobně kvalifikovanými osobami, aby se předešlo nebezpečí.

20. „TENTO NÁVOD SI USCHOVEJTE“

TECHNICKÉ ÚDAJE

Topné těleso	Uhlíkový
Typ topení	krytal FIR (daleká
Napětí	infračervená) 220–
Teplota povrchu	240 V / 50–60 Hz
Třída IP	Obvykle 90–105
Ochrana proti přehřátí Typ ovládání	°C IP54 (kromě
Použití	zástrčky)
	Ano
	, Wi-Fi a dálkové ovládání
	Aplikace TUYA pro Android i iOS

MODEL	ROZMĚRY	VÝKON	POKRYTÍ	HMOTNOST
P800	605×1005×18 mm	800 W	18 m ²	~5,25 kg
P1000	605 × 1205 × 18 mm	1000 W	22 m ²	~6,08 kg

NÁVOD K MONTÁŽI NA STĚNU

Rozbalte balíček a najdete topidlo spolu s příslušenstvím pro montáž na zeď.

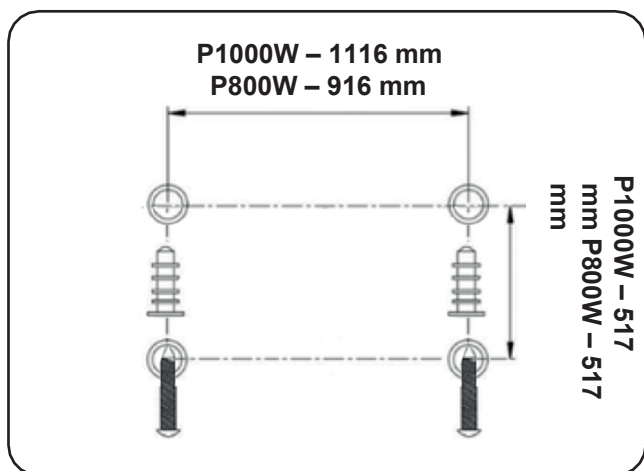

Krok 1:

Označte na zdi polohy 4 otvorů, které je třeba vyvrtat.

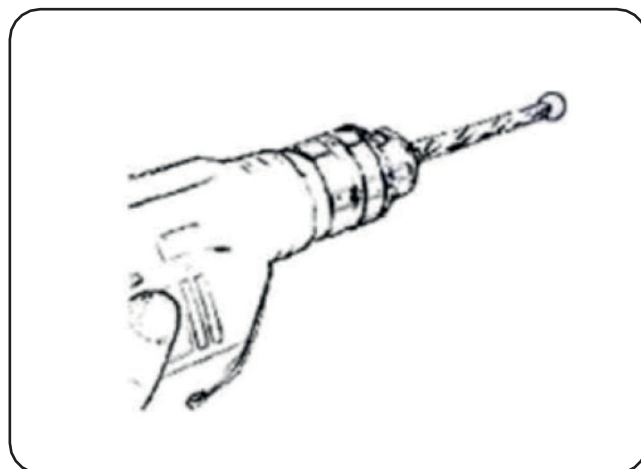

Krok 2:

Vyvrtejte otvory pomocí vrtáku

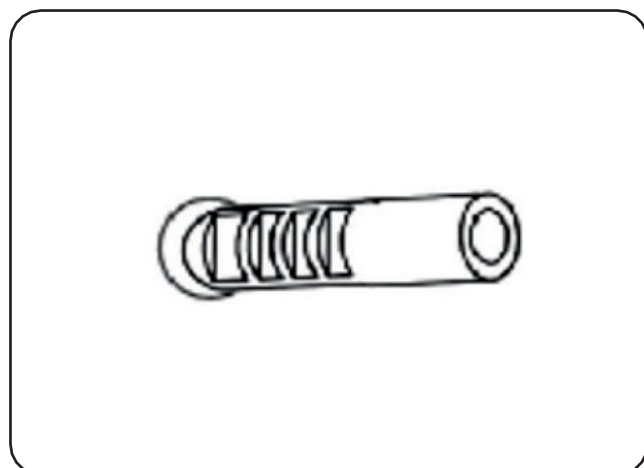

Krok 3:

Vložte plastové lišty do otvorů.

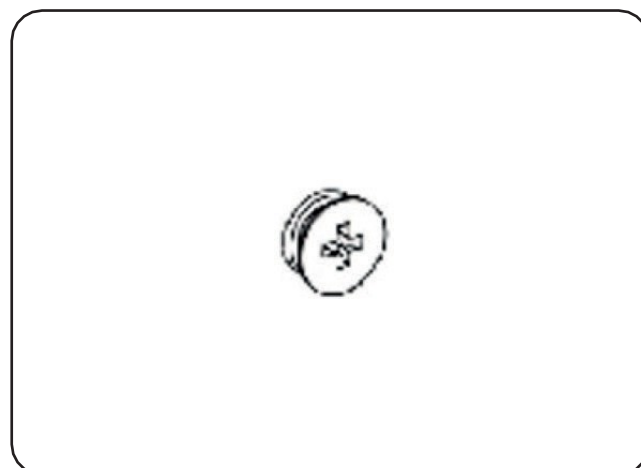

Krok 4:

Do plastových lišt vložte 3 kovové šrouby pro montáž na zeď.

Krok 5:

Zvedněte topidlo, srovnejte tři kulaté otvory na držácích na zadní straně topidla se třemi šrouby na stěně a posuňte šroub z polohy A do polohy B mírným pohybem topidla.

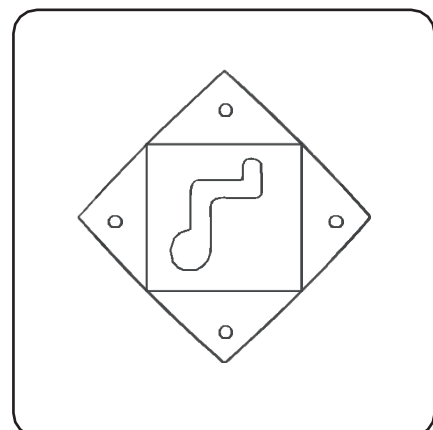

NÁVOD PRO SAMOSTATNÉ

Položte nožičky na podlahu, srovnejte otvory v nožičkách s otvory na spodní straně topení a zašroubujte do otvorů 2 šrouby.

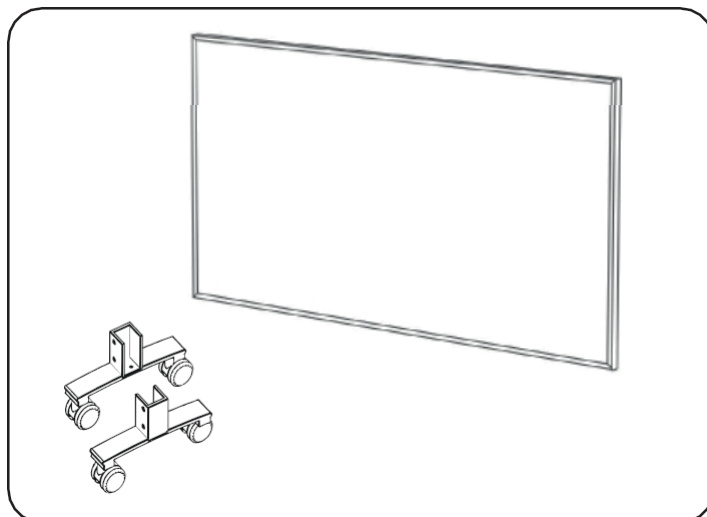

OVLÁDACÍ PANEL

1. Digitální displej
2. Ikona časovače
3. Ikona Wi-Fi
4. Vypínač
5. Tlačítko časovače
6. Tlačítko plus
7. Tlačítko minus
8. Ikona topení
9. Ikona dětské pojistky

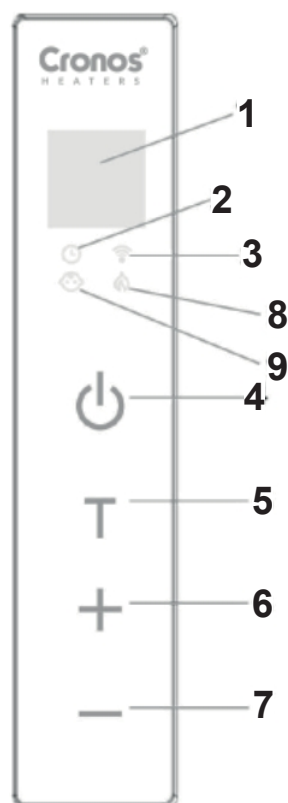

PŘIPOJENÍ K WIFI



1. Chcete-li připojit topení k Wi-Fi, musíte si nejprve stáhnout aplikaci TUYA Smart do svého smartphonu. Aplikaci najdete naskenováním QR kódu vpravo nebo vyhledáním „TUYA Smart“ v obchodě Google Play nebo Apple App Store.

2. Stáhněte a nainstalujte aplikaci. Pokud ještě nemáte účet Smart Life, musíte si jej vytvořit klepnutím na tlačítko Registrovat.

3. Zařízení automaticky určí vaši zemi, ale v případě potřeby ji můžete změnit. Zadejte své telefonní číslo nebo e-mailovou adresu. Pokud zadáte telefonní číslo, bude na váš telefon zaslán ověřovací kód: Zadejte tento kód pro ověření a poté si vytvořte heslo. Pokud zadáte svou e-mailovou adresu, stačí si pouze vytvořit heslo.

4. Chcete-li přidat topení do aplikace, nejprve jej přepněte do režimu připojení k Wi-Fi. Zapojte zástrčku do zásuvky, ozve se pípnutí, na displeji se na 1,5 sekundy rozsvítí celý displej, poté se zobrazí „-“, kontrolka Wi-Fi bliká a topení je v pohotovostním režimu; můžete navázat připojení k Wi-Fi a přidat zařízení do aplikace TUYA pomocí svého smartphonu. Pokud symbol WiFi neblíká, stiskněte a podržte tlačítko „T“.

5. Jakmile symbol začne blikat, přejděte do aplikace a stiskněte „Přidat zařízení“. Vyhledejte zařízení a stiskněte „Přidat“. Zadejte údaje o Wi-Fi, vyberte síť Wi-Fi a zadejte heslo (vaše heslo k Wi-Fi), stiskněte „Další“ a po úspěšném přidání stiskněte „Hotovo“.

6. Aplikace poté zobrazí obrazovku připojení a na LED displeji se rozsvítí trvale svítící symbol Wi-Fi, jakmile je zařízení připojeno.

7. Aplikace potvrdí, že topení bylo přidáno. Nyní můžete zařízení pojmenovat. Vyberte „...“ v pravém horním rohu ovládací obrazovky a poté Změnit název zařízení, abyste svému topení dali logický název, abyste věděli, o které zařízení se jedná.

8. Pokud chcete navázat připojení k Wi-Fi z jiného zařízení nebo z zařízení členů rodiny, nejprve podržte stisknuté tlačítko „T“, abyste deaktivovali připojení k Wi-Fi na aktuálním zařízení.

POUŽÍVÁNÍ APLIKACE SMARTLIFE /

Použití Wi-Fi a aplikace k ovládání topení.

1. ZAP/VYP: Zapíná/vypíná topení;

2. Odpočítávání: Nastavte časovač od 0 do 24 hodin pro zapnutí a vypnutí topení; když je topení v provozu, odpočítávání topení vypne; když je topení vypnuté, odpočítávání topení zapne.

3. Režim ECO: Po zapnutí tohoto režimu se na displeji topení zobrazí „EC“. Pokud otevřete okno a teplota v místnosti klesne o více než 5 stupňů během 10 minut, zařízení automaticky vypne topení, aby ušetřilo energii.

4. Dětská pojistka: Pokud tuto funkci aktivujete, na displeji topení se zobrazí „LC“, ovládání pomocí ovládacího panelu a dálkového ovladače není možné, možné je pouze ovládání pomocí aplikace v chytrém telefonu.

5. Osvětlení: zapíná/vypíná podsvícení displeje

6. Časovač (24hodinový program vytápění): Můžete nastavit čas, den, teplotu a zapnout či vypnout vytápění. Zvolte, zda se má proces opakovat. Vyberte možnost „Jednou“, pokud chcete časovač nastavit pouze pro tento okamžik. Pokud chcete událost opakovat, vyberte dny, ve kterých se má konat. Poté vyberte, zda se má topení zapnout nebo vypnout. Nakonec vyberte teplotu, při které se má topení zapnout. V každé fázi potvrďte nastavení a stisknutím tlačítka Uložit událost uložte. Každá událost se zobrazí ve vašem rozvrhu.

Události můžete aktivovat a deaktivovat pomocí přepínače. Události můžete také smazat přejetím prstem doleva a klepnutím na Smazat.

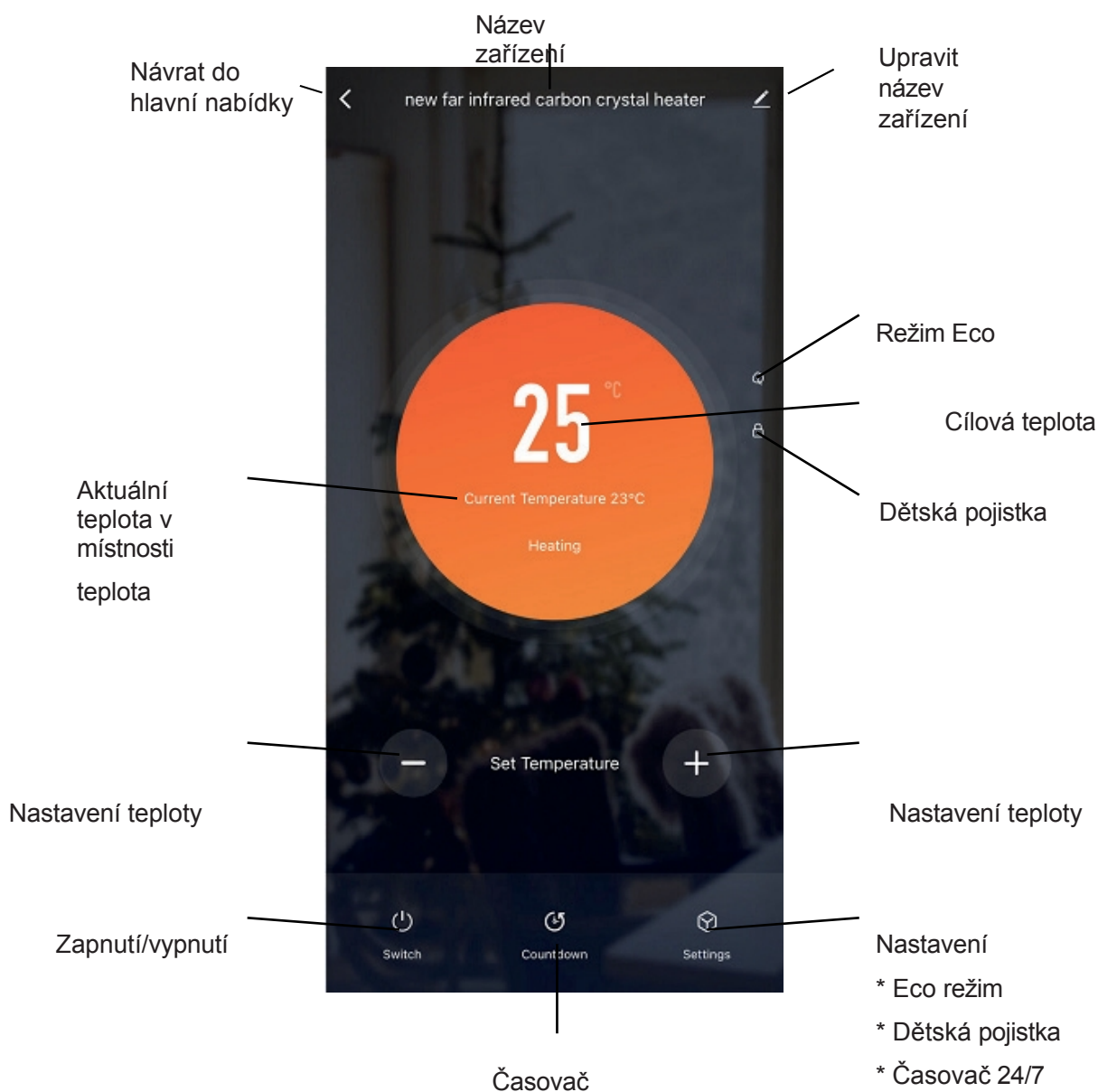

ČIŠTĚNÍ A SKLADOVÁNÍ

Před čištěním topení jej vypněte a nechte vychladnout. Odpojte napájení spotřebiče. Vnější povrch lze vyčistit otřením měkkým, vlhkým hadříkem a následným osušením. Nepoužívejte abrazivní čisticí prostředky ani leštidla na nábytek, protože by mohly povrch poškodit. Chcete-li radiátor pro čištění nebo renovaci odmontovat ze stěny, stačí otevřít šroubovací krytku a odšroubovat šrouby, aby se dal ze stěny sejmout.

Pro krátkodobé skladování stačí odpojit zástrčku a nechat jej venku; pro dlouhodobé skladování jej můžete sejmout ze zdi nebo zakrýt nějakým materiálem.

Kroky, které je třeba provést před čištěním nebo údržbou



Varování před úrazem elektrickým proudem

Nepoužívejte napájecí zástrčku s mokřýma nebo vlhkými rukama.

- Při odpojování ohřívače držte napájecí zástrčku.
- Nechte zařízení před manipulací zcela vychladnout.



Varování před úrazem elektrickým proudem

Jakékoli servisní zásahy, které vyžadují otevření krytu, smí provádět pouze autorizovaní odborníci.



Varování před úrazem elektrickým proudem

- Zařízení nikdy neponořujte do vody!
- Zařízení čistěte měkkým, vlhkým hadříkem, který nepouští vlákna.
- Dbejte na to, aby se do krytu nedostala vlhkost. Udržujte všechny elektrické součásti v suchu.
- K navlhčení hadříku nepoužívejte agresivní čisticí prostředky, jako jsou čisticí spreje, rozpouštědla, produkty na bázi alkoholu nebo abraziva.
- Po vyčištění kryt důkladně osušte.

LIKVIDACE



Likvidace odpadních elektrických a elektronických zařízení

V souladu se směrnicí Evropského parlamentu a Rady 2012/19/EU ze dne 4. července 2012 o odpadech z elektrických a elektronických zařízení (WEEE) je tento výrobek označen symbolem přeškrtnuté popelnice na kolečkách. To znamená, že nesmí být likvidován společně s domovním odpadem.

Tento výrobek je nutné odevzdat v příslušném sběrném místě pro recyklaci elektrických a elektronických zařízení. Správná likvidace pomáhá předcházet možným negativním dopadům na životní prostředí a lidské zdraví, které by mohly vzniknout v důsledku přítomnosti nebezpečných látek v těchto zařízeních.

Podrobnější informace o umístění sběrných míst získáte u místních úřadů nebo u služeb zabývajících se nakládáním s odpady.

Výrobce:

Big5 Krzysztof Czurczak
ul. Strefowa 9D
42-202 Częstochowa
NIP: 6861576041
www.cronos.pl



Navrženo v Polsku

Vyrobeno v ČR



RoHS

